

ATV340D45N4E

Przeмиennik częstotliwości - 45kW- 400V - 3



Główne

Gama produktów	Altivar Machine ATV340
Typ produktu lub komponentu	Przeмиennik częstotliwości
Zastosowanie urządzenia	Napęd maszynowy
Skrócona nazwa urządzenia	ATV340
Wariant	Wersja standardowa
Przeznaczenie urządzenia	Silniki asynchroniczne Silniki synchroniczne
Sposób montażu	Montaż naścienny
Filtr EMC	Zintegrowany z 150 mm kategoria C3
Stopień ochrony IP	IP20 zgodnie z IEC 60529 IP20 zgodnie z IEC 60721-3-1
Stopień ochrony	UL type 1 zgodnie z UL 508
Rodzaj chłodzenia	Konwekcja wymuszona
Częstotliwość zasilania	50...60 Hz +/- 5 %
Ilość faz w sieci	3 fazy
Znamionowe napięcie zasilania [Us]	380...480 V - 15...10 %
Moc silnika w kW	55 kW (przeciążenie 10 min) 45 kW (przeciążenie 30 min)
Moc silnika w KM	75 HP (przeciążenie 10 min) 60 HP (przeciążenie 30 min)
Prąd obciążenia linii	97.2 A w 380 V z wew 84.2 A w 480 V z wew 81.4 A w 380 V z wew 71.8 A w 480 V z wew
Prąd spodziewany Isc	50 kA
Moc pozorna	70 kVA w 480 V (przeciążenie 10 min) 59.7 kVA w 480 V (przeciążenie 30 min)
Ciągły prąd wyjściowy	106 A w 4 kHz (przeciążenie 10 min) 88 A w 4 kHz (przeciążenie 30 min)
Maksymalny prąd przejściowy	132 A w czasie 60 s (przeciążenie 10 min) 127.2 A w czasie 60 s (przeciążenie 30 min) 127.2 A w czasie 2 s (przeciążenie 10 min) 132 A w czasie 2 s (przeciążenie 30 min)
Profil sterowania silnika asynchronicznego	Standard stałego momentu Standard zmiennego momentu Tryb optymalizowane
Profil sterowania silnikiem synchronicznym	Silnik z magnesami stałymi Reluktancja silnika
Częstotliwość wyjściowa przeмиennika częstotliwości	0.1...500 Hz
Znamionowa częstotliwość łączeniowa	2.5 kHz
Częstość łączeń	2.5...8 kHz ze współczynnikiem 1...8 kHz regulowany
Funkcja bezpieczeństwa	STO (bezpieczne wyłączenie)

Uzupełnienie

Logika wejścia dyskretnego	16 predefiniowanych prędkości
Protokół portu komunikacyjnego	Ethernet/IP Modbus szeregowy Modbus TCP
Opcjonalne karty wyposażenia dodatkowego	Gniazdo GP-X : cyfrowy i analogowy moduł rozszerzeń wejść i wyjść Gniazdo GP-X : moduł rozszerzeń wyjść przekładnikowych

Informacje zawarte w tej dokumentacji zawierają ogólny opis lub charakterystyki techniczne wykonania produktów zawartych w niniejszym dokumencie. Dokumentacja ta nie jest przeznaczona jako substytut i nie może być stosowana do określenia przydatności lub niezawodności tych produktów dla konkretnych aplikacji użytkownika. Obowiązkiem każdego użytkownika lub integratora jest wykonanie odpowiedniej i pełnej analizy ryzyka, oceny i testowania produktów w odniesieniu do określonej aplikacji lub odpowiedniego stosowania korzystania z niej. Ani Schneider Electric Industries SAS, ani żaden z jej oddziałów lub spółek zależnych nie ponosi odpowiedzialności za niewłaściwe wykorzystanie informacji w nim zawartych.

Gniazdo GP-ENC : 5/12 V cyfrowy moduł interfejsu enkodera

Gniazdo GP-ENC : analogowy moduł interfejsu enkodera

Gniazdo GP-ENC : moduł interfejsu przelicznika enkodera

Napięcie wyjściowe	<= napięcia zasilania
Dopuszczalny tymczasowy udar prądowy	1.5 x In dla 60 s (przeciążenie ciężkie) 1.2 x In dla 60 s (przeciążenie lekkie)
Kompensacja poślizgu silnika	Regulowany Automatyczne bez względu na obciążenie Może być stłumiony Niedostępne w silniku z magnesami stałymi
Rampy przyspieszania i zwalniania	S, U lub dostosowane indywidualnie Linijowe regulowane osobno od 0.01...9999 s
Hamowanie do zatrzymania	Poprzez wstrzykiwanie prądu stałego
Rodzaj zabezpieczenia	Silnik : zabezpieczenie cieplne Przebieg częstotliwości: zabezpieczenie cieplne Przebieg częstotliwości : przegrzewanie Przetwornicy[]:[] przepięcia w linii zasilającej Przetwornicy[]:[] spadek napięcia w linii zasilającej Przebieg częstotliwości : rozłączenie w obwodzie sterującym Silnik : bezpieczne zdjęcie momentu obrotowego Przetwornicy[]:[] bezpieczne zdjęcie momentu Przebieg częstotliwości: zwarcie między fazami silnika Silnik: utrata fazy silnika Przebieg częstotliwości: prąd przetężeniowy Przebieg częstotliwości: przetężenie pomiędzy fazą silnika a ziemią Przebieg częstotliwości: przetężenie pomiędzy fazami silnika Przebieg częstotliwości: zwarcie między fazą silnika a ziemią Przebieg częstotliwości: utrata fazy silnika Przebieg częstotliwości: przepięcie na szynie prądu stałego (DC) Przebieg częstotliwości: utrata zasilania na wejściu Przebieg częstotliwości: przekroczenie limitu prędkości
Rozdzielczość częstotliwości	Zespół wyjść wietlacza: 0,1 Hz Wejście analogowe: 0.012/50 Hz
Przylączy elektryczne	Zacisk śrubowy z zakresem mocowania: 0.75...1.5 mm ² , AWG 18...AWG Zacisk śrubowy z zakresem mocowania: 70...120 mm ² , AWG 1/0...250 k Zacisk śrubowy z zakresem mocowania: 70...120 mm ² , AWG 1/0...250 k Zacisk śrubowy z zakresem mocowania: 70...120 mm ² , AWG 1/0...250 k
Typ podłączenia	Konektory1[]:[] RJ45, Modbus szeregowy na przednim panelu Konektory1[]:[] RJ45, Modbus szeregowy dla HMI na przód Konektory2[]:[] RJ45, Ethernet IP/Modbus TCP na przód
Interfejs fizyczny	2-przewodowe RS 485 Modbus szeregowy
Rodzaj transmisji	RTU Modbus szeregowy
Prędkość transmisji	10/100 Mbit/s Ethernet IP/Modbus TCP 4800 bps, 9600 bps, 19200 bps, 38.4 Kbps Modbus szeregowy
Tryb wymiany	Pół-duplex, pełny duplex, automatyczne wykrywanie urządzeń Ethernet IF
Format danych	8 bitów, konfigurowalne nieparzyste, parzyste lub bez parzystości Modbus
Rodzaj polaryzacji	Bez impedancji Modbus szeregowy
Liczba adresów	1...247 Modbus szeregowy
Sposób dostępu	Urządzenie "slave" Modbus TCP Urządzenie "slave" Modbus RTU
Zasilanie	Zasilanie zewnętrzne dla wejść cyfrowych : 24 V DC (19...30 V), <= 1.25 r przebiegowe i zwarcie Zasilanie wewnętrzne potencjometru odniesienia (1 do 10 kΩ) : 10.5 V D zabezpieczenie przebiegowe i zwarcie Zasilanie wewnętrzne dla wejść cyfrowych i STO : 24 V DC (21...27 V), <= przebiegowe i zwarcie
Sygnalizacja lokalna	3 LED, jedno-/dwukolorowy dla diagnostyka lokalna 5 LED, dwukolorowy dla status komunikacji wbudowanej 2 LED, dwukolorowy dla status modułu komunikacyjnego 1 LED, czerwony dla obecność napięcia
Szerokość	271 mm
Wysokość	908 mm
Głębokość	309 mm
Masa produktu	56.4 kg
Numer wejścia analogowego	3
Typ wejścia analogowego	AI1, AI2, AI3 napięcie konfigurowalne poprzez oprogramowanie : 0...10 V rozdzielczość 12 bitów AI1, AI3 prąd konfigurowalny poprzez oprogramowanie : 0...20 mA, impec AI1, AI3 czujnik temperatury lub poziomu wody konfigurowalny poprzez o

Liczba wejść dyskretnych	10
Typ wejścia dyskretnego	STOA, STOB bezpieczne wyłączenie momentu silnika, 24 V prąd stały (D DI7, DI8 programowalne jako wejście impulsowe : 0...30 kHz, 24 V prąd DI1...DI8 programowalny, 24 V prąd stały (DC) (<= 30 V), impedancja 4.4
Zgodność wejść	STOA, STOB : wejście dyskretne sterownik PLC poziomu 1 zgodnie z EN DI1...DI8 : wejście dyskretne sterownik PLC poziomu 1 zgodnie z EN/IEC DI7, DI8 : wejście impulsowe sterownik PLC poziomu 1 zgodnie z IEC 60
Logika wejścia dyskretnego	STOA, STOB logika dodatnia (SOURCE) w stanie 0: < 5 V, w stanie 1: > 11 V DI1...DI8 logika dodatnia (SOURCE) w stanie 0: < 5 V, w stanie 1: > 11 V DI1...DI8 logika ujemna (SINK) w stanie 0: > 16 V, w stanie 1: < 10 V DI7, DI8 logika dodatnia (SOURCE) w stanie 0: < 0.6 V, w stanie 1: > 2.5
Numer wyjścia analogowego	2
Typ wyjścia analogowego	Napięcie konfigurowalne poprzez oprogramowanie AQ1, AQ3 : 0...10 V DC Prąd konfigurowalny poprzez oprogramowanie AQ1, AQ3 : 0...20 mA imp
Liczba wyjść dyskretnych	2
Typ wejścia/wyjścia	Logic output DQ- : 0...1 kHz, <= 30 V DC, 100 mA Logic output DQ+ : 0...1 kHz, <= 30 V DC, 100 mA Programmable as pulse output DQ+ : 0...30 kHz, <= 30 V DC, 20 mA
Czas trwania próbkowania	Wejście dyskretne DI1...DI8 : 2 ms (+/- 0,5 % ms) Wejście impulsowe DI7, DI8 : 5 ms (+/- 1 ms) Wejście analogowe AI1, AI2, AI3 : 1 ms (+/- 1 ms) Wyjście analogowe AQ1, AQ3 : 5 ms (+/- 1 ms)
Dokładność	Wejście analogowe AI1, AI2, AI3 : +/- 0,6 % dla zmian temperatury 60 °C Wyjście analogowe AQ1, AQ3 : +/- 1 % dla zmian temperatury 60 °C
Błąd liniowości	AI1, AI2, AI3 : +/- 0,15 % maksymalnej wartości dla wejście analogowe AQ1, AQ3 : +/- 0,2 % dla wyjście analogowe
Liczba wyjść przekaźnika	3
Typ wyjścia przekaźnikowego	Konfigurowalny przekaźnik logiczny R1 : przekaźnik zwarcioowy NO/NZ 10 Konfigurowalny przekaźnik logiczny R2 : przekaźnik sekwencyjny NO 100 Konfigurowalny przekaźnik logiczny R3 : przekaźnik sekwencyjny NO 100
Czas odświeżania	Wyjście przekaźnika R1, R2, R3 : 6 ms (+/- 0,5 % ms)
Minimalny prąd łączeniowy	Wyjście przekaźnika R1, R2, R3 : 5 mA w 24 V DC
Maksymalny prąd łączeniowy	Wyjście przekaźnika R1 : 3 A w 250 V AC na rezystancyjne obciążenie (cos φ = 0,8) Wyjście przekaźnika R1 : 3 A w 30 V DC na rezystancyjne obciążenie (cos φ = 1) Wyjście przekaźnika R1 : 2 A w 250 V AC na indukcyjne obciążenie (cos φ = 0,8) Wyjście przekaźnika R1 : 2 A w 30 V DC na indukcyjne obciążenie (cos φ = 1) Wyjście przekaźnika R2, R3 : 5 A w 250 V AC na rezystancyjne obciążenie (cos φ = 0,8) Wyjście przekaźnika R2, R3 : 5 A w 30 V DC na rezystancyjne obciążenie (cos φ = 1) Wyjście przekaźnika R2, R3 : 2 A w 250 V AC na indukcyjne obciążenie (cos φ = 0,8) Wyjście przekaźnika R2, R3 : 2 A w 30 V DC na indukcyjne obciążenie (cos φ = 1)

Środowisko

izolacja	Pomiędzy zasilaniem a zaciskami sterującymi
Rezystancja izolacji	> 1 MΩ napięcie stałe probiercze 500 V DC przez 1 minutę do ziemi
poziom hałasu	62.4 dB zgodnie z 86/188/EEC
strata mocy w watach (W)	Konwekcja naturalna : 105 W w 380 V, częstotliwość łączenia 4 kHz (prąd znamionowy) Konwekcja wymuszona : 943 W w 380 V, częstotliwość łączenia 4 kHz (prąd znamionowy) Konwekcja naturalna : 115 W w 380 V, częstotliwość łączenia 4 kHz (prąd znamionowy) Konwekcja wymuszona : 917 W w 380 V, częstotliwość łączenia 4 kHz (prąd znamionowy)
objętość powietrza chłodzącego	295 m ³ /h
Położenie pracy	Pionowy +/- 10 stopni
kompatybilność elektromagnetyczna	1.2/50 μs - 8/20 μs badanie odporności na przepięcia poziom 3 zgodnie z IEC 61000-4-2 Badanie odporności na elektryczne krótkotrwałe stany przejściowe / udary zgodnie z IEC 61000-4-11 Badanie odporności na wyładowanie elektrostatyczne poziom 3 zgodnie z IEC 61000-4-15 Badanie odporności na pola elektromagnetyczne o częstotliwościach radiowych zgodnie z IEC 61000-4-3 Prowadzone badanie odporności na zakłócenia o częstotliwości radiowej zgodnie z IEC 61000-4-3
stopień zanieczyszczenia	2 zgodnie z EN/IEC 61800-5-1
odporność na wibracje	1.5 mm międzyszczytowe (f= 2...13 Hz) conforming to IEC 60068-2-6 1 gn (f= 13...200 Hz) conforming to IEC 60068-2-6
Odporność na wstrząsy	15 gn (czas trwania = 11 ms) zgodnie z IEC 60068-2-27
wilgotność względna	5...95 % bez kondensacji zgodnie z IEC 60068-2-3
temperatura otoczenia dla pracy	50...60 °C ze zmniejszaniem prądu (przeciążenie ciężkie) 40...60 °C ze zmniejszaniem prądu (przeciążenie lekkie) -15...50 °C bez zmniejszania wartości znamionowej prądu (przeciążenie normalne) -15...40 °C bez zmniejszania wartości znamionowej prądu (przeciążenie lekkie)

Temperatura otoczenia dla przechowywania	-40...70 °C
wysokość pracy (w metrach nad poziomem morza)	<= 1000 m bez zmniejszania wartości znamionowych 1000...4800 m ze zmniejszaniem prądu o 1% na 100 m
odporność na czynniki środowiskowe	Odporność na zanieczyszczenie chemiczne klasa 3C3 zgodnie z EN/IEC Odporność na kurz klasa 3S3 zgodnie z EN/IEC 60721-3-3
normy	EN/IEC 61800-3 EN/IEC 61800-3 środowisko 1 kategoria C2 EN/IEC 61800-3 środowisko 2 kategoria C3 UL 508C EN/IEC 61800-5-1 IEC 61000-3-13 IEC 60721-4 IEC 61508 IEC 13849-2
certyfikaty produktu	CSA TÜV UL REACH
oznakowanie	CE

Oferta zrównoważonego rozwoju

Status oferty zrównoważonego rozwoju	Produkt ekologiczny Green Premium
RoHS (kod daty: RRTT)	Zgodność - od 1426 - Schneider Electric deklaracja zgodności
REACH	Referencja nie zawiera SVHC powyżej wartości progowej
Profil ekologiczny produktu	Dostępny
Instrukcje dotyczące zakończenia okresu eksploatacji produktu	Dostępny

Dimensions

Views: [Front](#) - [Left](#) - [Rear](#)

mm
in

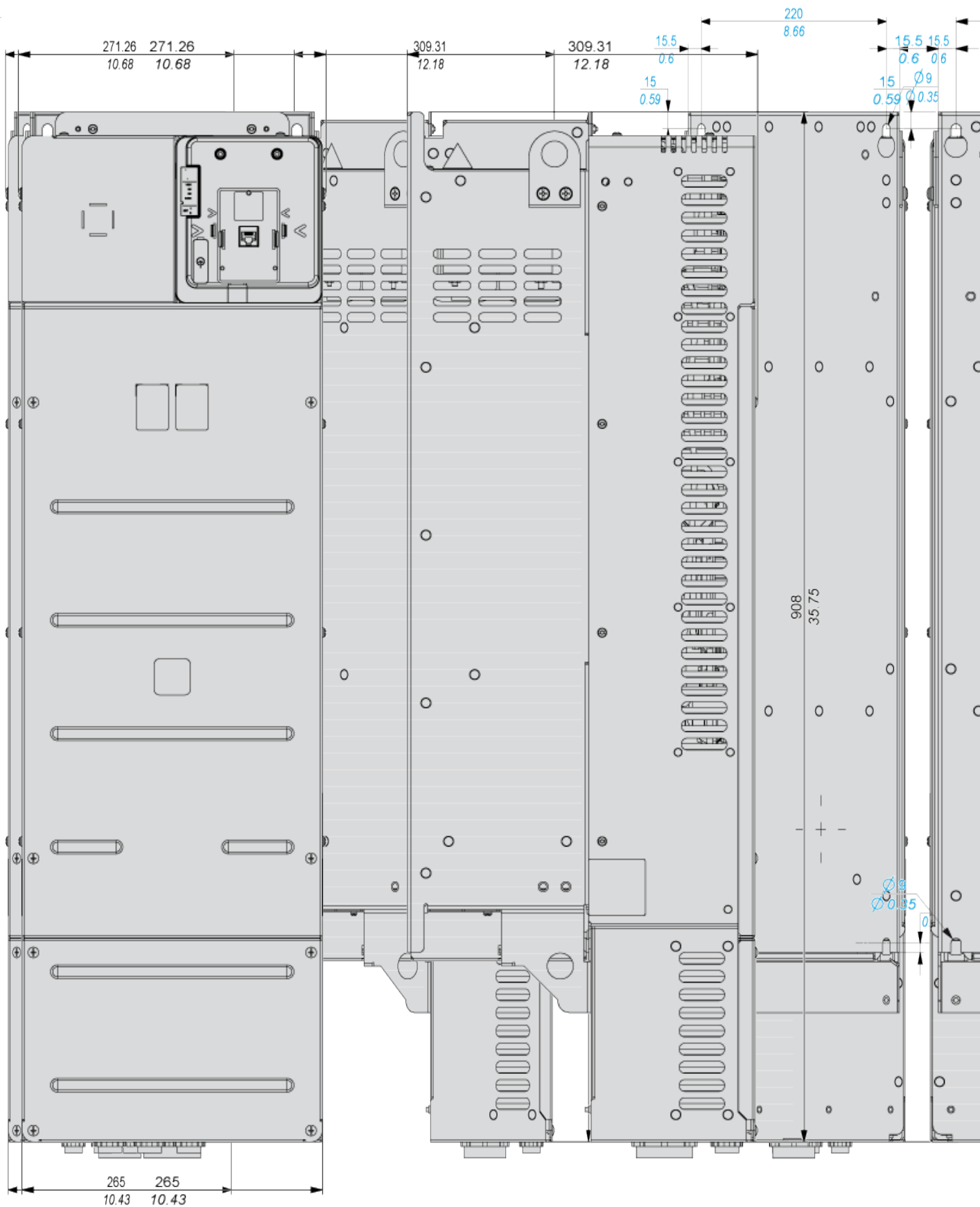

Clearance

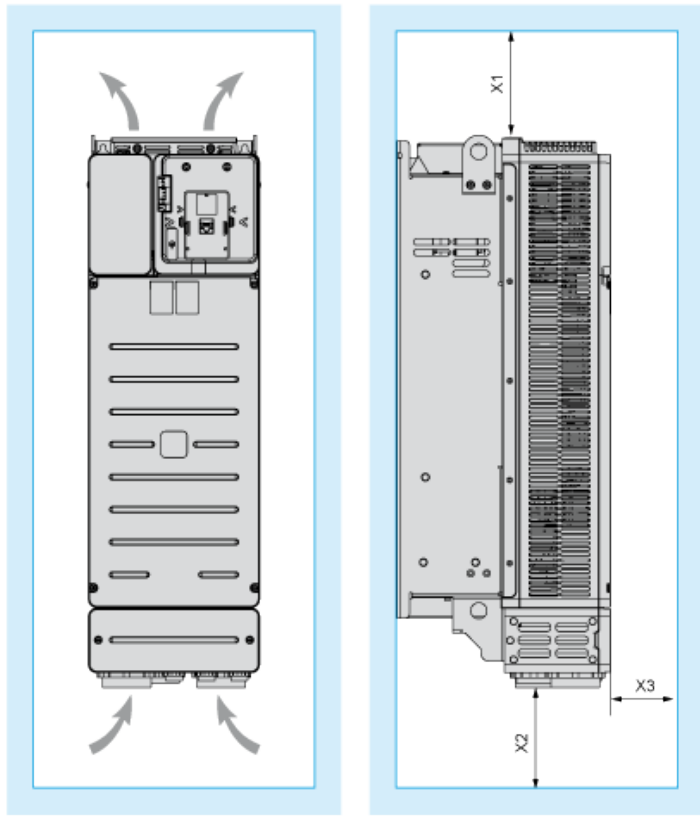

Dimensions in mm

X1	X2	X3
≥ 100	≥ 100	≥ 10

Dimensions in in.

X1	X2	X3
≥ 3.94	≥ 3.94	≥ 0.39

Mounting Types

Mounting Type A: Side by Side IP20

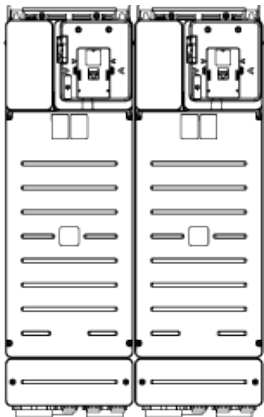

Possible, up to 50 °C, 2 drives only

Mounting Type B: Individual IP20

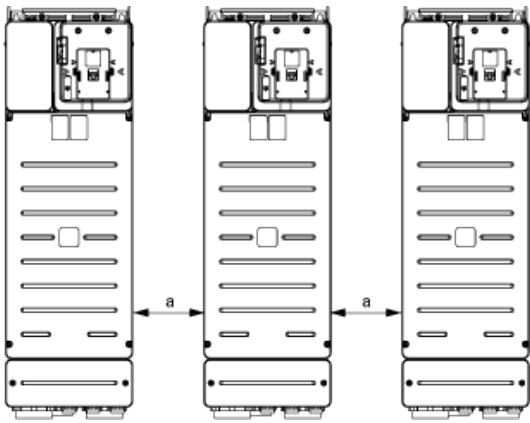

a ≥ 110 mm (4.33 in.)

Connections and Schema

Three-Phase Power Supply with Upstream Breaking via Line Contactor Without Safety Function STO

Connection diagrams conforming to standards ISO13849 category 1 and IEC/EN 61508 capacitySIL1, stopping category 0 in accordance with stand

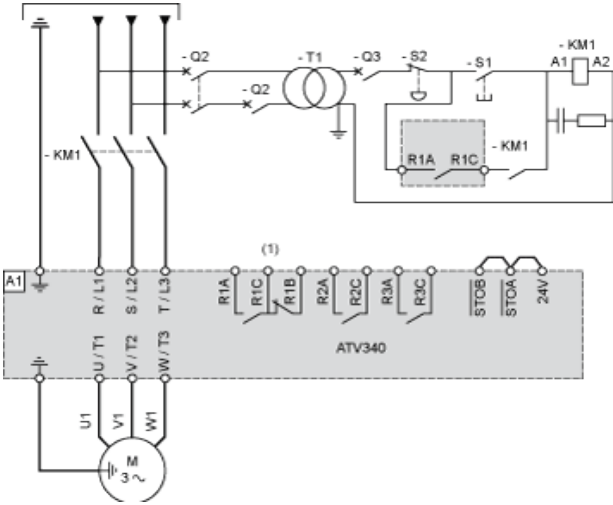

(1) Use relay output R1 set to operating state Fault to switch Off the product once an error is detected.

A1 : Drive

KM1 :Line Contactor

Q2, Circuit breakers

Q3 :

S1 : Pushbutton

S2 : Emergency stop

T1 : Transformer for control part

Three-Phase Power Supply with Downstream Breaking via Switch Disconnect

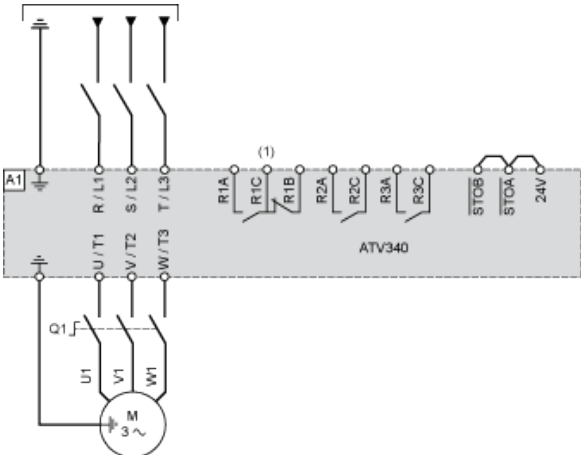

(1) Use relay output R1 set to operating state Fault to switch Off the product once an error is detected.

A1 : Drive

Q1 : Switch disconnector

Sensor Connection

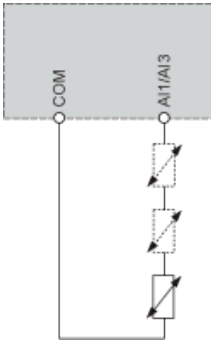

It is possible to connect either 1 or 3 sensors on terminals AI1/AI3.

Control Block Wiring Diagram

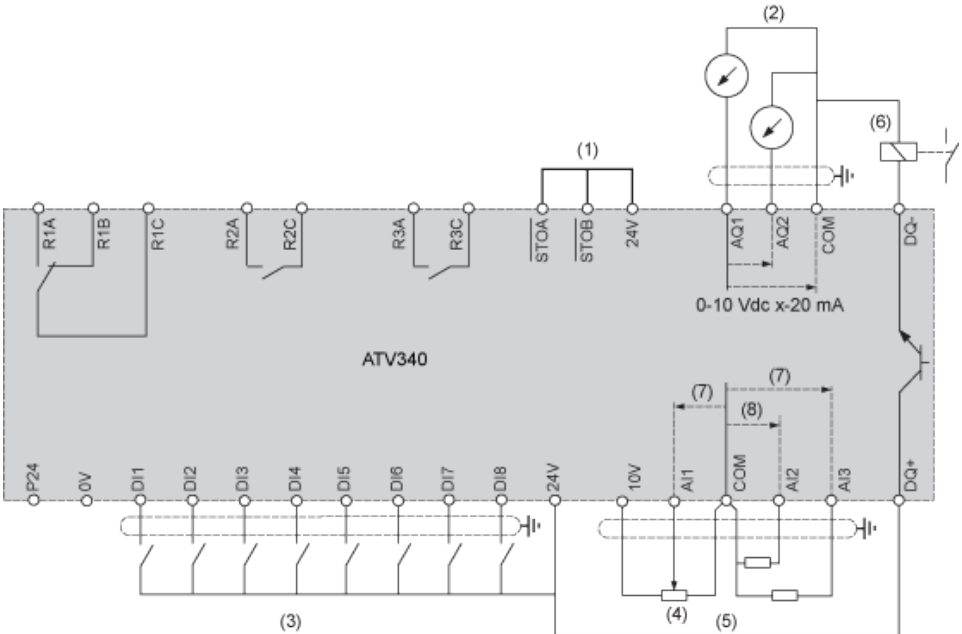

- (1) Safe Torque Off
- (2) Analog Output
- (3) Digital Input
- (4) Reference potentiometer
- (5) Analog Input
- (6) Digital Output
- (7) 0-10 Vdc, x-20 mA
- (8) 0-10 Vdc, -10 Vdc...+10 Vdc

A1 : ATV340 Drive

- R1A, Fault relay
- R1B,
- R1C :
- R2A, Sequence relay
- R2C :
- R3A, Sequence relay
- R3C :

Digital Inputs Wiring

Switch Set to SRC (Source) Position Using the Output Power Supply for the Digital Inputs

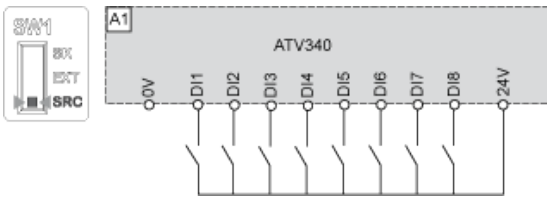

Switch Set to SRC (Source) Position and Use of an External Power Supply for the DIs

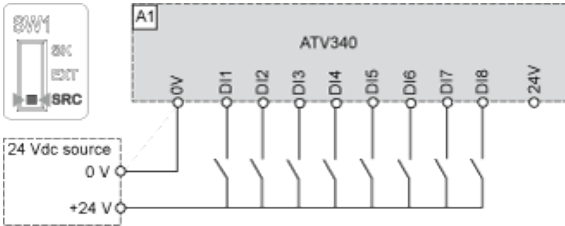

Switch Set to SK (Sink) Position Using the Output Power Supply for the Digital Inputs

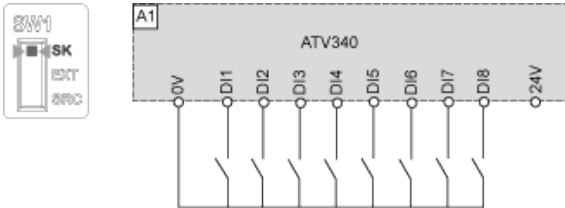

Switch Set to EXT Position Using an External Power Supply for the DIs

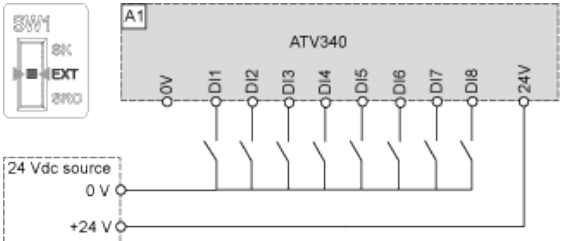

Digital Outputs Wiring

Digital Outputs: Internal Supply

Positive Logic, Source, European Style, DQ switches to +24V



(1) Relay or valve

Negative Logic, Sink, Asian Style, DQ switches to 0V

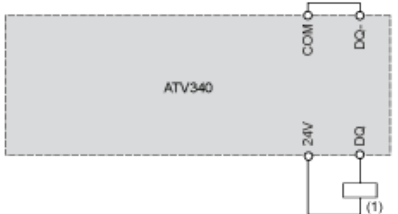

(1) Relay or valve

Digital Outputs: External Supply

Positive Logic, Source, European Style, DQ switches to +24V

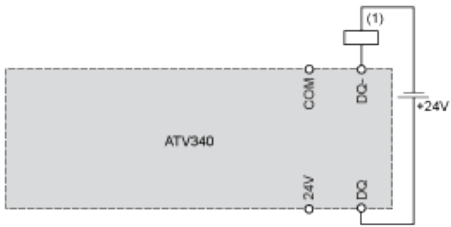

(1) Relay or valve

Negative Logic, Sink, Asian Style, DQ switches to 0V

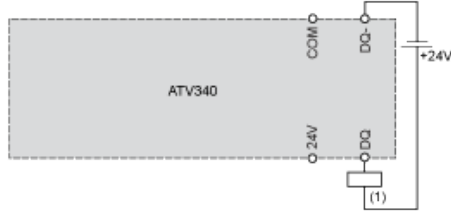

(1) Relay or valve

Derating Curves

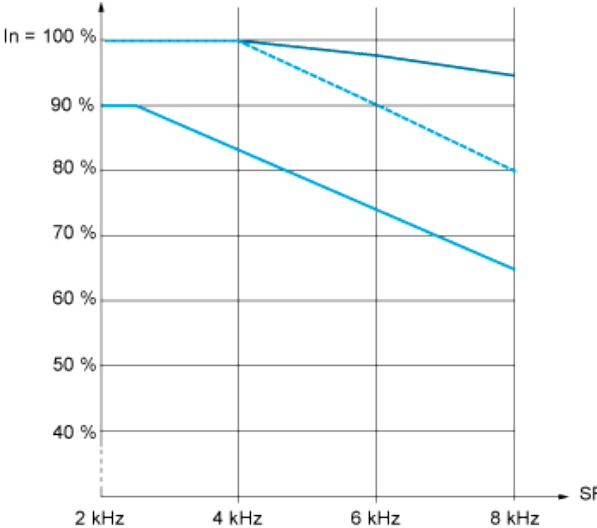

- 40 °C (104 °F) - Mounting type A and B
- - - 50 °C (122 °F) - Mounting type A and B
- 60 °C (140 °F) - Mounting type B

In : Nominal Drive Current

SF : Switching Frequency